

# Les Joints Étanches R.B.

Solutions pour tous vos besoins en étanchéité

## JOINTS DE TÊTE

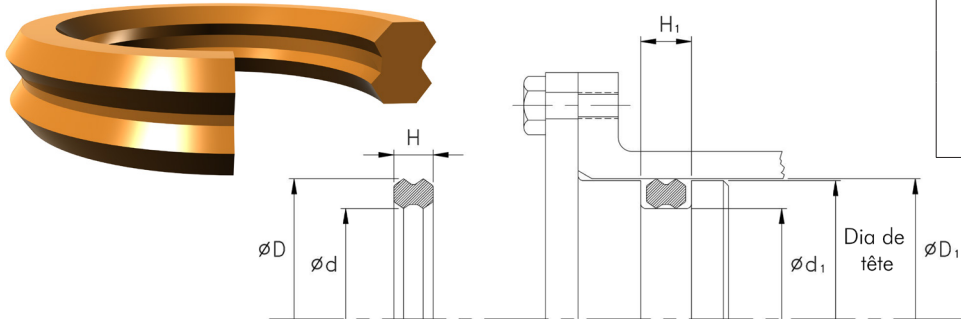

Matériaux standard	Plage de température	Plage de pression
Polyuréthane	Limite inférieure max.	
	-65°F (-54°C)	N/A
	Utilisation normale	
	-40°F to +250°F (-40°C + 121°F)	≤5000 psi (≤345 bar)
Limite supérieure max.		
	+265°F (+129°C)	≤10 000 psi (≤689 bar)

Les **Joint de tête** sont utilisés en mode statique afin de remplacer l'assemblage tandem **joint torique/rondelle d'épaulement**. Un matériel de haute performance ainsi qu'une géométrie spéciale minimise grandement le risque causé par une mauvaise installation, ainsi que l'extrusion à des pressions élevées. Ce produit offre une assise plus stable lorsqu'installé dans sa rainure.

- Facile d'installation
- Grande tenue à l'extrusion
- Ne se tord ni se pince dans son logement
- Fiabilité accrue
- Excellente tenue au déchirement
- Étanchéité accrue, autant à haute qu'à basse pression
- Résiste à l'hydrolyse
- Faible taux de déformation rémanente
- Remplace le joint torique dans des rainures standards

N° de référence	Diamètre d'alésage		Dimensions du logement					
	D1	Tol.	d1	Tol.	Dia. de tête	Tol.	H1	Tol.
HS12-218	1.500	+0.002 -0.000	1.278	+0.000 -0.002	1.490	+0.002 -0.000	0.208	+0.005 -0.000
HS12-222	1.750		1.528		1.740		0.208	
HS12-224	2.000		1.778		1.990		0.208	
HS12-226	2.250		2.028		2.240		0.208	
HS12-227	2.375		2.153		2.365		0.208	
HS12-228	2.500		2.278		2.497		0.208	
HS12-230	2.750		2.528		2.747		0.208	
HS12-039	2.875		2.775		2.865		0.138	
HS12-232	3.000	▼	2.778		2.997	▼	0.208	
HS12-234	3.250	+0.003 -0.000	3.028		3.247	+0.003 -0.000	0.208	
HS12-235	3.375		3.153		3.372		0.208	
HS12-236	3.500		3.278		3.497		0.208	
HS12-338	3.500		3.160		3.497		0.311	
HS12-238	3.750		3.528		3.747		0.208	
HS12-240	4.000		3.778		3.997		0.208	
HS12-342	4.000		3.660	▼	3.997		0.311	
HS12-242	4.250		4.028	+0.000/-0.003	4.247		0.208	
HS12-344	4.250		3.910	+0.000/-0.002	4.247		0.311	
HS12-244	4.500		4.278	+0.000 -0.003	4.497		0.208	
HS12-346	4.500		4.160		4.497		0.311	
HS12-246	4.750	▼	4.528	▼	4.747	▼	0.208	▼

N° de référence	Diamètre d'alésage		Dimensions du logement					
	D1	Tol.	d1	Tol.	Dia. de tête	Tol.	H1	Tol.
HS12-348	4.750	+0.003 -0.000	4.410	+0.000/-0.003	4.747	+0.003 -0.000	0.311	+0.005 -0.000
HS12-248	5.000		4.778	+0.000 -0.004	4.997		0.208	
HS12-350	5.000		4.660		4.997		0.311	
HS12-250	5.250		5.028		5.247		0.208	
HS12-352	5.250		4.910		5.247		0.311	
HS12-251	5.375		5.153		5.372		0.208	
HS12-353	5.375		5.035		5.372		0.311	
HS12-252	5.500		5.278		5.497		0.208	
HS12-354	5.500	▼	5.160		5.497		0.311	
HS12-254	5.750	+0.003 -0.000	5.528		5.747		0.208	
HS12-356	5.750		5.410		5.747		0.311	
HS12-256	6.000		5.778		5.997		0.208	
HS12-358	6.000		5.660		5.997		0.311	
HS12-360	6.250		5.910		6.247		0.311	
HS12-362	6.625		6.285		6.622		0.311	
HS12-260	6.750		6.528		6.747	▼	0.208	
HS12-366	7.625		7.285		7.622	+0.004 -0.000	0.311	
HS12-367	7.875		7.535		7.872		0.311	
HS12-268	8.750		8.528		8.747		0.208	
HS12-371	8.875	▼	8.535	▼	8.872	▼	0.311	▼

Groupe **Sealing Solutions**

www.sealonline.com